

建築設備用フレキ・防振継手

2025年度版 定価表

- フランジ型 フレキシブルチューブ
- ユニオン型 フレキシブルチューブ
- ファンコイル用 フレキシブルチューブ
- コア入りユニオン フレキシブルチューブ
- 「加圧送水」 消防法認定可撓管継手
- 防振継手 2プライオメガバーサジョイント



フランジ型 NO溶接タイプ

TF-48000

【一般配管・冷温水用】

JIS10K用

型式略号：スーパーNW
特許No.第2120277号

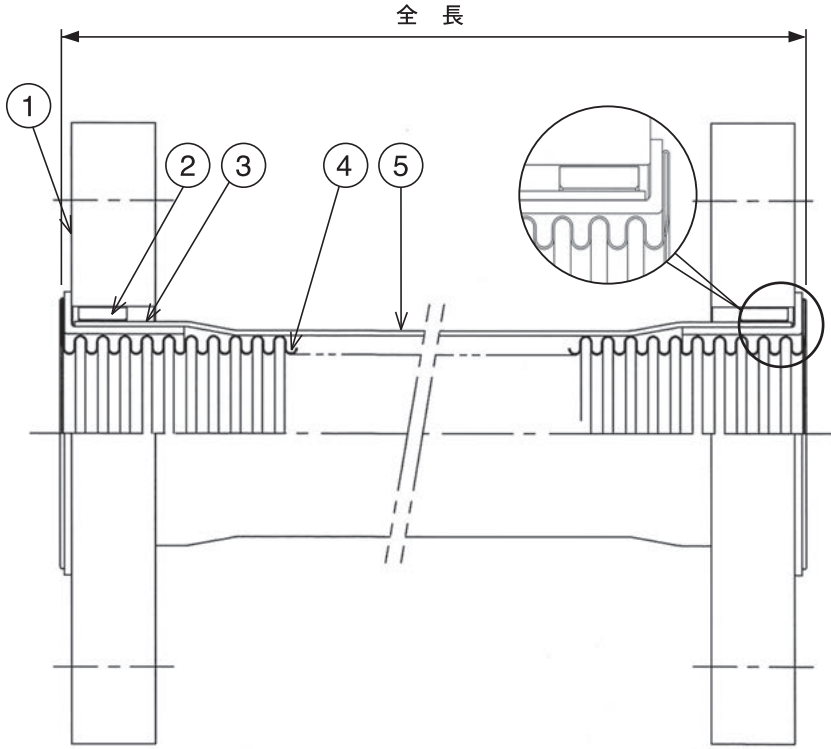

構造… ●JIS10KフランジをNO溶接でチューブに取付けております。

●シート面はチューブと一体成型です。

特長… ●チューブとの接続金具がなく、より長い有効長を確保できます。

●1つ山チューブを使用しており、振動吸収性に優れています。

●接液部はオールステンレスです。(標準SUS304)

口径… 20A～50A

材質… ①②③… 炭素鋼

④⑤… ステンレス鋼

接続金具… JIS10Kフランジ付

注意事項… 片締めとにならないように均等に締付けてください。

< 国土交通省仕様 口径別全長 >

口径	全長
20A、25A	300L以上
32A～50A	500L以上

※ JIS標準パッキン対応

(パッキンは付属していません)

品番	品名	材質	個数	摘要
①	フランジ	SS400	2	JIS10K接続用(メッキ付)
②	リング	SS400	2	メッキ付
③	ベースリング	SS400	2	メッキ付
④	チューブ	SUS304	1	スーパーアニューラー
⑤	ブレイド	SUS304	1	一重ワイヤーブレイド

【国土交通省仕様】 (接液部SUS304構造)

※本品は一般配管用につき、衝撃圧が作用する等、特殊な用途は当社あてご相談ください。

単位：円

口径 \ 全長	300L	400L	500L	600L	800L	1000L
20A	5,340	7,450	7,610	9,220	10,690	11,900
25A	7,260	8,720	9,120	10,150	11,860	13,380
32A	8,680	10,350	10,870	12,210	14,010	16,070
40A	9,910	12,060	12,240	14,160	15,770	18,910
50A	11,580	13,570	14,310	16,270	18,910	21,620

※消費税は別途申し受けます。

注意事項：定価表に記載しております価格につきましては、諸事情により変更する場合があります。予めご了承ください。

フランジ型 NO溶接タイプ

TF-23000

(TF-20000 シリーズ)

【一般配管・冷温水用】

日本水道協会認証対応品

JIS10K用

型式略号：NW
(タフオメガチューブ)

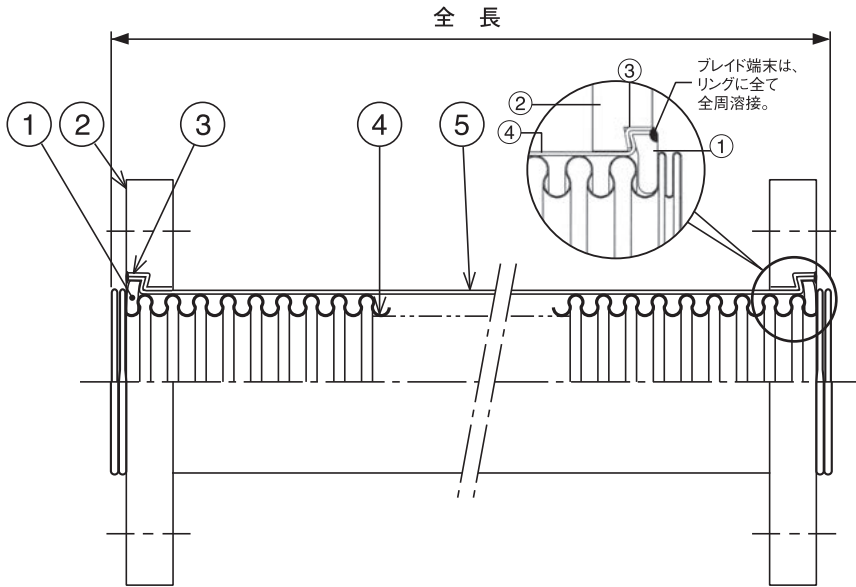

品番	品名	材質	個数	摘要
①	割リング	SWRM6K	2	メッキ付
②	フランジ	SS400	2	JIS10K接続用(メッキ付)
③	ブレイド押え	SUS304	2	
④	チューブ	SUS304	1	タフオメガチューブ
⑤	ブレイド	SUS304	1	一重ワイヤーブレイド

※ ノンアスベスト専用パッキン付きです

- 構造… ●JIS10KフランジをNO溶接でチューブに取付けております。
●シート面はチューブと一体成型です。
- 特長… ●チューブとの接続金具がなく、より長い有効長を確保できます。
●1つ山チューブを使用しており、振動吸収性に優れています。
●接液部はオールステンレスです。(標準SUS304)

口径… 65A～300A

- 材質… ①… 軟鋼(100A以下SWRM6K) FcMW
②… 炭素鋼(メッキ付)
③④⑤… ステンレス鋼

注意事項… 片締めとにならないように均等に締付けてください。

< 国土交通省仕様 口径別全長 >

口径	全長
65A～150A	750L以上
200A～	1000L以上

【国土交通省仕様】 (接液部SUS304構造)

※250A、300Aにつきましても、耐圧1MPaに対応しております。

※本品は一般配管用につき、衝撃圧が作用する等、特殊な用途は当社あてご相談ください。

65A～150A 平ワイヤーブレイド
200A～300A ブレイディッドブレイド

単位：円

口径	全長	300L	400L	500L	600L	750L	800L	1000L
65A		19,170	20,930	22,880	24,940	27,970	28,860	32,480
80A		20,350	22,340	24,350	26,500	29,550	30,410	34,290
100A		25,470	27,880	30,130	32,570	36,200	37,430	42,180
125A		38,460	42,810	47,230	51,630	58,150	60,410	69,420
150A		50,250	56,330	61,520	67,060	75,060	77,740	88,590

※200A～300A 別途製作いたします。

※消費税は別途申し受けます。

注意事項：定価表に記載しております価格につきましては、諸事情により変更する場合があります。予めご了承ください。

ユニオン型 NO溶接タイプ

TF-1800

型式略号：スーパーUNW
特許No.第2120277号

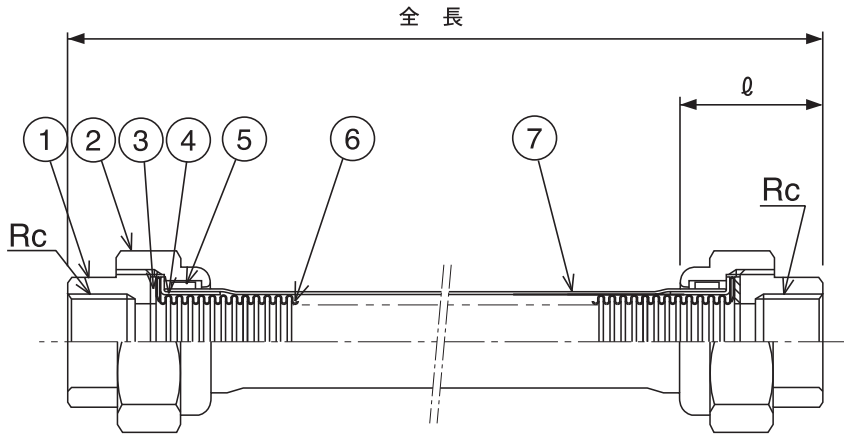

構造… ●ユニオン金具をNO溶接でチューブに取付けております。
●シール部分はチューブと一体成型です。

特長… ●1つ山チューブを使用しており、振動吸収性に優れています。

口径… 15A～50A

金具材質… ①②… 黒心可鍛鋳鉄
③… ノンアスベスト
④⑤… 炭素鋼
⑥⑦… ステンレス鋼

シール部詳細

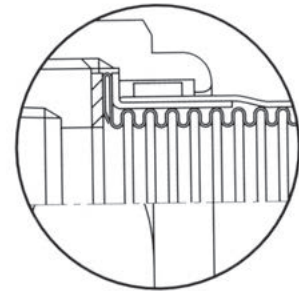

シール部分はチューブと一体成型。チューブ、ブレイド、金具はすべて溶接なしで組み込む構造です。

型式番号	呼称径 (mm)	接続ねじ	φ (mm)
TF-1815	15A	Rc 1/2	41
TF-1820	20A	Rc 3/4	42
TF-1825	25A	Rc 1	46
TF-1832	32A	Rc1 1/4	51
TF-1840	40A	Rc1 1/2	53
TF-1850	50A	Rc 2	55

標準仕様

単位：円

口径	全長	300L	500L
	15A	4,480	4,960
20A	5,600	6,400	
25A	7,170	8,280	
32A	9,600	10,920	
40A	11,830	13,570	
50A	16,300	18,650	

単位：円

口径	全長	400L	600L	700L	800L	900L	1000L
	15A	4,610	5,100	5,370	5,650	5,850	6,070
20A	5,850	6,650	7,050	7,470	7,870	10,660	
25A	7,550	8,570	9,120	9,620	10,120	10,660	
32A	10,000	11,320	12,020	12,650	13,350	14,000	
40A	12,460	14,160	15,030	15,870	16,730	17,590	
50A	17,130	19,420	20,580	21,750	22,920	24,090	

SUS仕様

単位：円

口径	全長	300L	500L
	15A	16,460	17,250
20A	20,350	21,500	
25A	28,160	29,610	
32A	34,860	36,650	
40A	42,490	44,720	
50A	61,830	64,900	

金具材質… ①②… ステンレス鋼
③… ノンアスベスト
④⑤… ステンレス鋼
⑥⑦… ステンレス鋼

※消費税は別途申し受けます。

注意事項：定価表に記載しております価格につきましては、諸事情により変更する場合があります。予めご了承をお願いいたします。

ファンコイル用 / コア入り NO溶接タイプ

TF-1800 コア入りユニオン

【給水用】

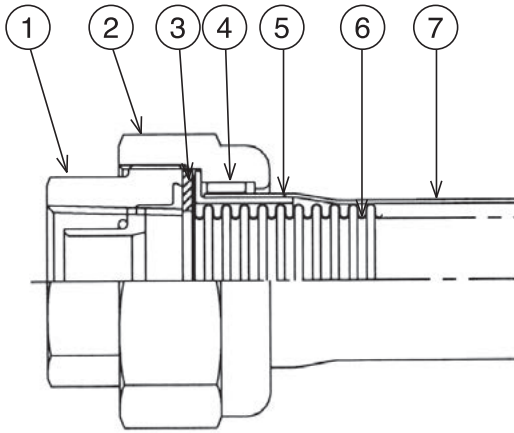

品番	品名	材質	個数	適要
①	ユニオンネジ	FcMB	2	コア付(ポリエチレン樹脂)
②	ユニオンナット	FcMB	2	メッキ付
③	パッキン	ノンアスベスト	2	—
④	リング	SS400	2	メッキ付
⑤	ベースリング	SS400	2	メッキ付
⑥	チューブ	SUS304	1	スーパーアニューラー
⑦	ブレイド	SUS304	1	一重平ワイヤーブレイド

単位：円

口径	全長	300L	500L
15A		19,120	19,800
20A		22,620	23,900
25A		27,310	28,680
32A		34,820	36,860
40A		42,320	45,060
50A		56,660	60,070

※消費税は別途申し受けます。

構造… ●ユニオン金具をNO溶接でチューブに取付けております。
●シール部分はチューブと一体成型です。

特長… ●ポリエチレン樹脂製コアが接液することにより、ユニオンねじ内部の錆発生を防止します。

注意事項… ※コアはポリエチレン樹脂を使用している為、40℃以下でご使用ください。

TF-9700

型式略号：MT(メタルタッチ式)
実用新案No.53-1301012号

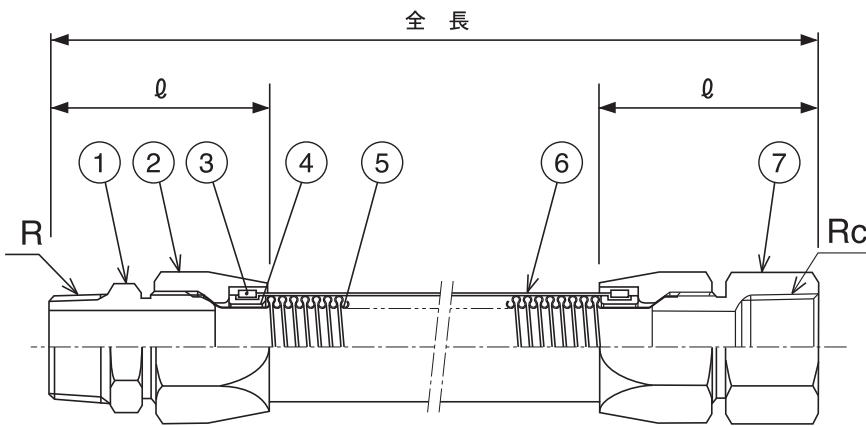

構造… ●ユニオン金具をNO溶接でチューブに取付けております。
●シール部分はチューブと一体成型です。

特長… ●先端金具はニップル、ソケットの選択が可能

材質… ①⑦… CAC406(BC6)
②③④… 炭素鋼
⑤⑥… ステンレス鋼

単位：円

品番	品名	材質	個数	適要
①	ニップル	CAC406(BC6)	1	青銅系鋳物
②	袋ナット	SUM23	2	メッキ付
③	リング	SS400	2	メッキ付
④	ベースリング	SS400	2	メッキ付
⑤	チューブ	SUS304	1	
⑥	ブレイド	SUS304	1	一重平ワイヤーブレイド
⑦	ソケット	CAC406(BC6)	1	青銅系鋳物

口径	全長	300L	500L
20A		10,290	11,280
25A		15,470	16,780

※その他のサイズについても製作可能です。
※消費税は別途申し受けます。

注意事項：定価表に記載しております価格につきましては、諸事情により変更する場合があります。予めご了承ください。

型式番号	呼称径(mm)	接続ねじ	φ(mm)
TF-9720	20A	R,Rc 3/4	61.5
TF-9725	25A	R,Rc 1	69.0

(加圧送水) 消防法認定可撓管継手 NO溶接タイプ

消防庁告示第31号 型式認定品

TFK-23000

【消火ポンプ振動吸収用】

JIS10K用

型式略号：NW（加圧）
（タフオメガチューブ）

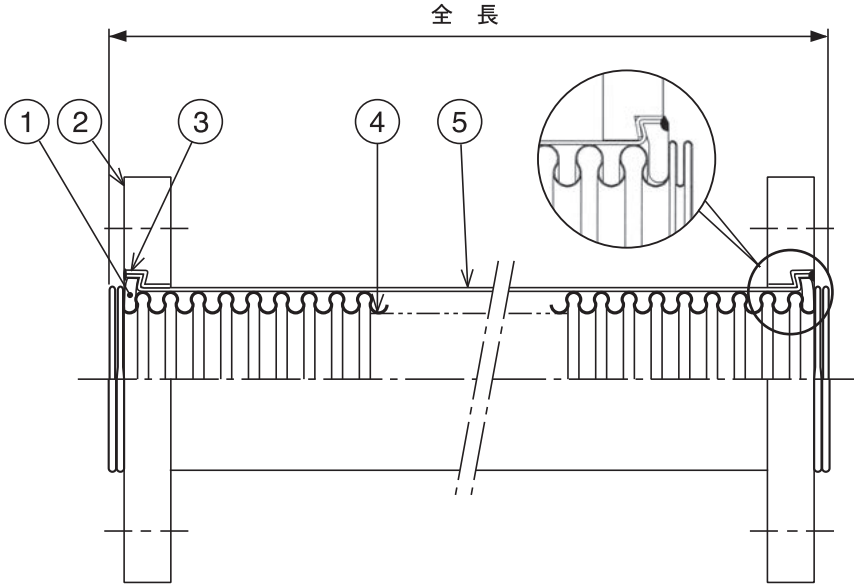

- 構造… ●JIS10KフランジをNO溶接でチューブに取付けております。
- シール部分はチューブと一体成型です。
 - ノンアスベスト専用パッキン付きです。
- 特長… ●チューブとの接続金具がなく、より長い有効長を確保できます。
- 1つ山チューブを使用しており、振動吸収性に優れています。
 - 接液部はオールステンレスです。（材質 SUS316L）

口径… 32A～200A

材質… ①②… 炭素鋼
③④⑤… ステンレス鋼

注意事項… 片締めとならないように均等に締付けてください。

品番	品名	材質	個数	摘要
①	割リング	SWRM6K(FCMW)	2	メッキ付
②	フランジ	SS400	2	JIS10K接続用(メッキ付)
③	ブレイド押え	SUS304	2	
④	チューブ	SUS316L	1	タフオメガチューブ
⑤	ブレイド	SUS304	1	一重ワイヤーブレイド

ノンアスベスト専用パッキン付です

●下表以外のサイズ及び20K用(TFK-24000)も製作致します。

32A～100A 平ワイヤーブレイド
125A～200A ブレイドッドブレイド

※空白欄は定価設定なきため、都度お見積らせて頂きますので、お問い合わせください。

単位：円

口径	全長	300L	400L	500L	750L	800L
32A		18,720	—	21,780	—	—
40A		19,500	21,170	22,790	—	—
50A		23,560	25,550	27,530	—	—
65A		28,110	30,300	32,500	37,950	39,120
80A		30,690	33,190	35,660	41,880	47,980
100A		40,280	43,830	47,410	56,180	57,950
125A		—	142,650	156,570	—	199,870

※消費税は別途申し受けます。

※150A、200A 別途製作いたします。

注意事項：定価表に記載しております価格につきましては、諸事情により変更する場合があります。予めご了承願いたします。

防振継手 2プライオメガバーサジョイント NO溶接タイプ

TX-83000

型式略号：VJ

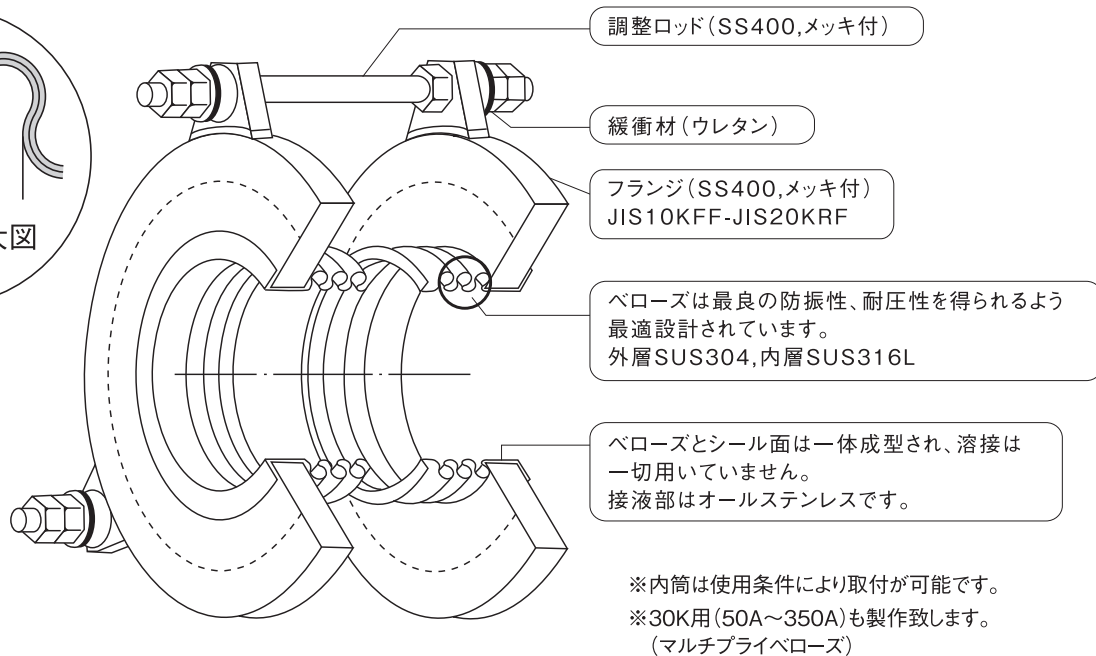

- 特長… ●国土交通省仕様に適合しております。(NO溶接構造)
- オメガ2層ベローズを使用しており、防振性、耐圧性に優れています。
 - ベローズ材質は、ステンレス製で経年劣化がありません。
 - 接液ステンレスで錆の心配がありません。
 - 高層ビル用、30K高压タイプもご利用ください。

注意事項… 緩衝材はウレタン樹脂を使用している為、80℃以下でご使用ください。

ノンアスベスト専用パッキン付です
(350A、400Aは除きます)

単位：円

フランジ 口径	全長	JIS10K		JIS20K		パッキン	
		150L	200L	110L	150L		200L
50A		49,540	—	113,550	—	専用	
65A		59,680	—	137,830	—		
80A		61,160	—	169,010	—		
100A		76,690	—	—	220,540		
125A		106,540	—	—	326,460		
150A		139,070	—	—	339,310		
200A		—	219,420	—	—		480,950
250A		—	292,880	—	—		774,790
300A		—	537,050	—	—		944,490

※350A、400A 別途製作いたします。

※消費税は別途申し受けます。

注意事項：定価表に記載しております価格につきましては、諸事情により変更する場合があります。予めご了承をお願いいたします。

トーフレ株式会社



本 社	大阪市中央区本町1丁目6番16号	〒541-0053	TEL : 06-7660-1020 (代)
東京支店	東京都千代田区神田小川町2丁目1番地	〒101-0052	TEL : 03-6844-1020 (代)
名古屋支店	名古屋市中区錦1丁目6番17号	〒460-0003	TEL : 052-202-1211 (代)
大阪支店	大阪市中央区本町1丁目6番16号	〒541-0053	TEL : 06-7660-1060 (代)
西日本支店	広島市東区光町2丁目4番8号	〒732-0052	TEL : 082-568-1021 (代)
北関東営業所	栃木県宇都宮市宿郷3丁目18番11号	〒321-0945	TEL : 028-346-2940 (代)